



Handleiding - EV Charging Station NS

Inhoudsopgave

1. Veiligheidsinstructies	1
2. Omschrijving en kenmerken	2
2.1. Omschrijving	2
2.2. Functies	2
2.3. Wat zit er in de doos?	4
3. Installatie	5
4. Systeemvoorbeeld	7
5. Setup	9
5.1. Eerste installatie	9
5.1.1. Eerste installatie via een WiFi-toegangspunt	9
5.1.2. Eerste instellingen via VictronConnect	13
5.2. Instellen van het EV Charging Station	16
5.3. De hoofdpagina	19
5.3.1. Schakelaar voor de laadmodus in detail	19
5.4. Netwerkenmenu	20
5.5. Menu toegang	21
6. GX-apparaatopstelling, instelling en bediening	22
6.1. Modbus TCP-activatie	22
6.2. Instellingenmenu en opties	22
6.3. Overzicht en apparaten-menu	24
7. VictronConnect-installatie, instellingen en bediening	25
7.1. Instellingen	25
7.2. Overzichtspagina	25
7.3. Instellingenpagina	26
7.4. Productinformatiepagina	26
7.5. Terugzetten naar fabrieksinstellingen	26
8. Herstellen naar fabrieksinstellingen en wachtwoordherstelling	27
9. Problemen oplossen	29
9.1. CP Lijn-kalibratie	29
9.2. Veelgestelde vragen	29
9.2.1. V1: Hoe voorkom ik dat het EV Charging Station gebruikt wordt door niet-bevoegde personen?	29
9.2.2. V2: Heeft het EV Charging Station RFID?	30
9.2.3. V3: De lichtring is 's nachts zeer vervelend voor mijn burens, hoe kan ik de lichtring uitschakelen?	30
9.2.4. V4: Waarom wordt mijn EV niet herkend als ik de laadkabel verbind?	30
9.2.5. V5: Waarom verschijnt mijn EV Charging Station op meerdere GX-apparaten?	30
9.2.6. V6: Hoeveel PV-vermogen heb ik minstens nodig om het EV te laden in automatische modus?	30
9.2.7. V7: Is het mogelijk meerdere EV Charging Stations te bedienen in één systeem?	30
9.2.8. V8: De EV is volledig geladen, maar het EVCS wisselt nog steeds af tussen een start met laden en stop met laden, waarom?	30
9.2.9. V9: Ik blijf een GX-apparaat communicatiefout ontvangen! De minimum laadtoestand kan niet gecontroleerd worden. Wat is de reden hiervoor?	30
9.2.10. V10: Is een GX-apparaat in het systeem absoluut noodzakelijk?	30
9.2.11. V11: Ik zou graag het EVCS besturen via Modbus TCP. Is dit mogelijk en zo ja, hoe?	31
9.3. EVCS mededeling, waarschuwing, alarm en foutcodes	31
10. Onderhoud	34
11. Technische specificatie	35
12. Bijlage	36

12.1. Afmetingen	36
12.2. Boorsjabloon	37

1. Veiligheidsinstructies

Lees de veiligheidsinstructies vóór het EV Charging Station NS te gebruiken, om risico's zoals brand, elektrische schokken, persoonlijk letsel of schade aan apparatuur te vermijden.

Installeren en instellingen mogen alleen door bevoegd personeel uitgevoerd worden. Om het risico op elektrische schokken te verminderen mag er geen ander onderhoud uitgevoerd worden dan aangegeven in de gebruiksaanwijzing, tenzij men hiervoor gekwalificeerd is.

Alle werk met en aan elektra dient uitgevoerd te worden overeenkomstig de landelijke wet- en regelgeving en deze installatie-instructies. Aansluiting op het stroomnet dient uitgevoerd te worden overeenkomstig de landelijke wet- en regelgeving inzake elektrische installaties.

Dit product is ontworpen en getest in overeenstemming met de internationale normen. De apparatuur mag uitsluitend toegepast worden voor het gebruik waarvoor het ontworpen is, en in overeenstemming met de aangegeven bedrijfsparameters.

Waarschuwingen en voorzorgen:



- Nooit installeren in de buurt van een bron van open vuur, ontplofbare of ontbrandbare materialen, of bronnen van ontvlaming. Nooit gebruiken op plaatsen waar gasexplosies of chemische explosies kunnen plaatsvinden.
- De apparatuur moet te allen tijde geaard zijn, anders is opladen niet mogelijk.
- De stroomtoevoer van het EV Charging Station NS uitschakelen vóór de installatie te beginnen of andere werkzaamheden uit te voeren.
- Kinderen onder toezicht houden als ze de apparatuur gebruiken.
- Geen vingers of voorwerpen of scherpe metalen voorwerpen in de aansluitklemmen steken. Nooit voorwerpen in ongeacht welk deel van het EV Charging Station NS naar binnen steken.
- Het apparaat nooit gebruiken als de stroomkabel of de EV-kabel gebroken of beschadigd is, of niet goed werkt.
- Het EV Charging Station NS nooit gebruiken indien het kapot, defect, gebarsten of beschadigd is, of niet goed werkt.
- Geen grote kracht op de apparatuur toepassen om beschadiging en storingen te voorkomen.
- Geen scherpe voorwerpen gebruiken die het product beschadigen.
- De apparatuur niet zelf onderhouden, openmaken, demonteren of wijzigen. Neem contact op met de Victron Energy verkoper.
- Delen die onder stroom staan niet aanraken.
- EV-kabels die met het Charging Station verbonden zijn nooit in water plaatsen.
- Alle apparatuur goed aarden om schade te voorkomen.
- De apparatuur voorzichtig vervoeren, in de oorspronkelijke verpakking, om schade aan apparatuur en onderdelen te voorkomen.
- Droog bewaren bij temperatuur van -20 °C tot 60 °C .
- Niet gebruiken bij temperaturen buiten het bereik van -25 °C tot 50 °C .
- Het EV Charging Station NS kan de werking van sommige geïmplanteerde elektronische medische hulpmiddelen beïnvloeden, vraag bij de fabrikant van het apparaat na wat de mogelijke bijwerkingen zijn voordat je het apparaat gebruikt.

2. Omschrijving en kenmerken

2.1. Omschrijving

De EV Charging Station NS met zijn 3-fasen en 1-fase laad mogelijkheden integreert naadloos in de Victron-omgeving met de [GX-apparaatverbinding](#) WiFi en staat eenvoudige bediening en besturing toe via Bluetooth en de [VictronConnect](#)-app. Het EV Charging Station levert een maximum van 22 kW AC in 3-fasen of 7,3 kW in 1-fase modus.

Niet alleen integreert dit EV Charging Station volledig met een Victron Energy GX-apparaat en VRM, als ook zonnepanelen zijn, kan het EV Charging Station ook ingesteld worden om overtollige energie van de zon te gebruiken voor het laden van de auto als aan bepaalde parameters voldaan wordt. Raadpleeg het hoofdstuk [instellen EV Charging Station \[16\]](#) voor details.

De stevige kunststof behuizing is ontworpen om barre weersomstandigheden te weerstaan en kan binnen of buiten gemonteerd worden. Naast het standaard blauwe apparaat front zijn er ook een zwart en wit front beschikbaar.

Een programmeerbare RGB lichtkring rond de laadpoort (type 2 EV laadplug) laat snelle bepaling van de apparaatstatus toe en kan geprogrammeerd worden vanuit de geïntegreerde web-interface om verschillende lichteffecten weer te geven, gebaseerd op de actuele status (losgekoppeld, bezig met laden, opgeladen, enz.).

2.2. Functies

Drie bedieningsmodi:

1. De automatische modus voor maximale efficiëntie van het PV-systeem

Dankzij de naadloze integratie van de EV Charging Station NS met de rest van de Victron-installatie detecteert het als overtollige stroom beschikbaar is en gebruikt alleen deze stroom om het voertuig op te laden. Let op dat deze modus een GX-apparaat in je systeem vereist met communicatie tussen GX-apparaat en EVCS ingeschakeld. Raadpleeg voor details hoofdstuk [Instellen van het EV Charging Station \[16\]](#).

In plaats van extra energie te verliezen door het terug te leveren tegen een lagere prijs als de accu's vol zijn, wordt de energie opgeslagen in de EV-accu.

- Naadloze integratie in de Victron-installatie
- Detecteert de beschikbaarheid van overtollige stroom en gebruikt alleen deze om het voertuig op te laden vóór de export ervan naar het net.
- Garandeert maximale PV efficiëntie
- Accu-aangedreven algoritme (standaard gebruikt) voor automatische modus zorgt ervoor dat automatische modus werkt, zelfs als niet op het net is aangesloten

Hoe werkt het?

Het EVCS begint automatisch te laden als de auto verbonden is en aan de volgende voorwaarden voldaan is:

1. De huidige laadstatus ligt boven de 'Start laden op backup-accu laadtoestand (%)'-waarde.
2. Er is voldoende overtollig PV-vermogen beschikbaar, met overtollig PV-vermogen als volgt berekend:
 - Overtollig PV-vermogen = Totale PV-productie - AC-belastingen (zonder wagenverbruik) = 1380 W (230 V x 6 A)

In het bovenstaande voorbeeld is de min. laadstroomwaarde (van 6A) ingesteld op 6 A. Het vereiste overtollige PV-vermogen verhoogt naargelang een hogere waarde ingesteld wordt voor de min. laadstroom (van 6 A). Raadpleeg het hoofdstuk [Instellen van het EV Charging Station \[16\]](#) voor details over beide parameters.

2. Handmatige modus om de uitgangsstroom in te stellen

In de handmatige modus kan de uitgangsstroom ingesteld worden tussen 6 en 32 A.

Het laadvermogen is op verschillende manieren in te stellen:

- Door de web-interface via een webbrowser te gebruiken
- Via het touchscreen van een GX-apparaat zoals de [GX Touch 50 & GX Touch 70](#).
- Vanuit het remote bedieningspaneel
- Met de bediening op het dashboard van het VRM-portaal (vereist een GX-apparaat)
- Via Bluetooth en de VictronConnect-app

Het laat handmatig starten of stoppen toe terwijl er een EV aangesloten is op het laadstation, ongeacht de PV opbrengst.

3. Geplande modus om automatisch laden toe te staan op aangepaste tijdsintervallen

De planner laat laden op verschillende tijdsintervallen toe, bijvoorbeeld op bepaalde tijdstippen tijdens de nacht als netenergie goedkoper is

Bovenop start- en eindtijd kunnen verschillende parameters zoals laadstroom en interval bepaald worden.

Het EVCS begint dan te laden volgens de instellingen van de planner.

WiFi-communicatie WiFi 802.11 b/g/n voor instelling, besturing en bewaking

De interne WiFi-module kan ingesteld worden in toegangspunt-modus of station-modus, zowel voor eerste instellingen, besturing als voor de bewaking.

Bluetooth-communicatie via VictronConnect

Geïntegreerde Bluetooth-capaciteit laat makkelijke bewaking en besturing van de EV Charging Station NS toe via [VictronConnect](#) vanuit elk mobiel apparaat zoals een iPhone, iPad of Android-telefoon.

Raadpleeg voor meer details het hoofdstuk rond [VictronConnect-opstelling, instelling en bediening](#) [25].

Integratie met GX-apparaten

Regel en bewaak de EV Charging Station NS vanuit een GX-apparaat zoals de [Cerbo GX](#) en het remote bedieningspaneel.

Raadpleeg voor meer details het hoofdstuk rond [GX-apparaatopstelling, instelling en bediening](#) [22].

Integratie met VRM

Er zijn verschillende opties beschikbaar in het VRM-Portal:

- Realtime rapportage
- Aangepaste rapportage voor instelbare tijdsperiodes
- Geavanceerde functies zoals firmware-updates op afstand
- Modus en laadstroom wijzigen via het Dashboard in het VRM-portaal en laden starten/stoppen

Besturing en bewaking is ook mogelijk via VRM-app (downloaden via App Store of Google Play) en [VRM App-widgets](#) rechtstreeks vanuit het startscherm van een mobiel apparaat.

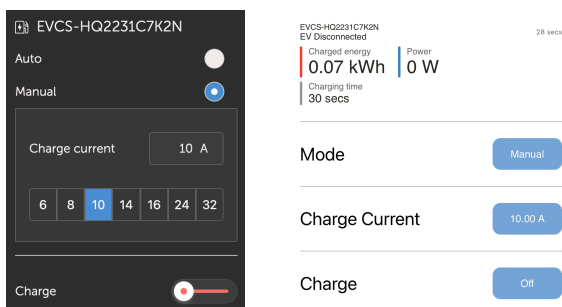

Raadpleeg voor gedetailleerde informatie de [VRM-portaaldocumentatie](#).

Light Ring voor snel inzicht in de apparaatstatus

Het EV Charging Station heeft een volledig programmeerbare RGB lichtring rondom de laadpoort, die gebruikt kan worden om, zelfs van een afstand, snel de status van het apparaat te bepalen. De lichtring kan geprogrammeerd worden vanuit de web-interface om verschillende lichteffecten weer te geven, afhankelijk van de huidige status (losgekoppeld, bezig met laden, opgeladen, enz.).

2.3. Wat zit er in de doos?

- EV Charging Station NS
- Wandmontageplaat
- 28 mm nylon wartel voor voedingskabels tot 19 mm in diameter
- Type 2 kabelplughouder dummy stopcontact
- Rubberen plug

3. Installatie

Dit product mag uitsluitend door gekwalificeerd personeel geïnstalleerd worden (gediplomeerde elektriciens).

Het product is geschikt om op een wand of paal gemonteerd te worden (verticaal oppervlak). Het oppervlak moet in alle gevallen stevig en vlak zijn.

Voorzorgsmaatregelen



- De AC ingang dient beschermd te zijn door een zekering of magnetische stroomonderbreker van 40 A of minder. De doorsnede van de kabel moet hieraan aangepast zijn. Als de AC-ingangvoeding een lagere waarde heeft, dan moet de zekering of de magnetische stroomonderbreker dienovereenkomstig worden aangepast.
- We bevelen het gebruik van een aardlekschakelaar type B aan. Zorg ervoor dat de aardlekschakelaar overeenstemt met het maximaal gebruikte vermogen, i.e. gebruik een 40 A aardlekschakelaar type B als er vooral met 22 kW geladen wordt of overeenstemmend kleiner als er met minder vermogen geladen wordt.
- De aanbevolen kernoppervlakte voor de kabel is 6 mm² / AWG 10.
- Binnenin het apparaat bevindt zich een sticker waarop het model, het serienummer, het WiFi-wachtwoord en, afhankelijk van de productiedatum, de unieke Bluetooth-koppingscode staan. Noteer het wachtwoord en de koppingscode van het interne label, ter referentie. Dit aanvangswachtwoord dient zowel voor inloggen op de webpagina als voor de WiFi-verbinding.
- De schroeven op de rugplaat horen met 1 à 1,2 Nm aangedraaid te worden.
- Het oppervlak waarop het apparaat gemonteerd wordt moet in alle gevallen stevig en vlak zijn.
- Zorg altijd voor de nieuwste versie van deze handleiding, die regelmatig bijgewerkt wordt en beschikbaar is op onze [EV Charging Station](#) website.

Stappen voor de installatie:

1. Beslis of de voedingskabel vanaf de onderkant of vanaf de achterkant in het laadstation geleid moet worden.
2. Verwijder de blauwe frontbedekking (2 schroeven aan de onderkant) van het laadstation.
3. Markeer de muur waar het gemonteerd moet worden met behulp van de bijgeleverde wandmontageplaat of het [boorsjabloon \[37\]](#) in de bijlage.
4. Boor 3 gaten met muurpluggen, klaar voor gebruik, raadpleeg het boorsjabloon in de bijlage.
5. Meet een geschikte locatie en boor door de muur voor de kabel (als de hoofd-voedingskabel van binnen het gebouw komt). Let op dat, als de kabel vanaf de achterkant in plaats van de onderkant in het laadstation gevoed wordt, de opening overeenkomt met het boorsjabloon.
6. Druk, afhankelijk van of de kabel van onderen of achteren geleid wordt, de geschikte opening uit voor de nylon wartel met een schroevendraaier of gebruik een boor van 28 mm en voer de nylon wartel er in. Bevestig, als de kabel vanuit de achterkant geleid wordt, in plaats hiervan de bijgeleverde rubberen plug en maak er een gaatje in, iets kleiner dan de voedingskabel, om een waterdichte verbinding te maken.
7. Label elke individuele kabel en duw de kabel door de muur, de nylon wartel (of de rubberen plug), de pakkingring en in het laadstation.
8. Sluit de kabeluiteinden af met adereinhulzen en verbind met de relevante punten.
9. Gebruik, als dit een 1-fase installatie is, L1, nul en aarde aansluitingen.
10. Draai de nylon wartel aan als er geïnstalleerd wordt vanuit de onderkant.
11. Hang het apparaat over de wandmontageplaat en bevestig het met de twee schroeven binnenin het apparaat.
12. Plaats de blauwe frontbedekking en bevestig het met de 2 schroeven aan de onderkant. Zorg ervoor dat het stevig vast zit.

Bekijk deze video voor een installatievoorbeeld:

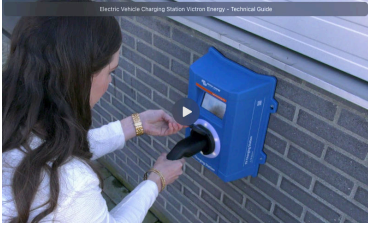

4. Stelselvoorbeeld

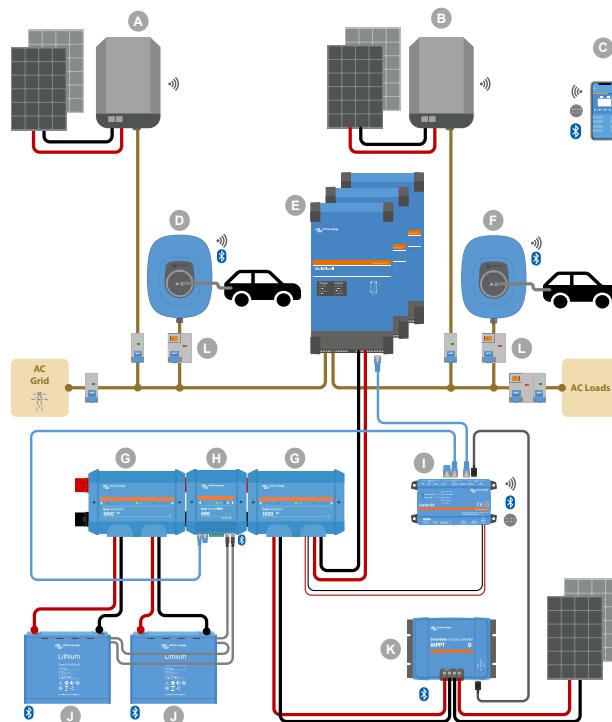

Het systeem toont alle beschikbare opties, meer specifiek:

- Alle PV-types: AC PV op AC-ingang, AC PV op AC-uitgang en DC PV
- EV Charging Station NS op AC-ingang of AC-uitgang van de omvormer/acculader
- 1-fase of 3-fasen.

Toets	Omschrijving
A	Netvoeding PV-omvormer verbonden met de AC-ingang van de omvormer/acculader
B	Netvoeding PV-omvormer verbonden met de AC-uitgang van de omvormer/acculader
C	Instelling, besturing en bewaking via WiFi of Bluetooth en VictronConnect , webinterface of VRM portaal (instelling alleen via WiFi of Bluetooth)
D	EV Charging Station NS: Verbonden met de AC-ingang van de omvormer/acculader
E	Voor 1-fase systemen: een enkelvoudige omvormer/acculader of omvormers/acculaders, parallel geschakeld Voor 3-fasen systemen: drie omvormer/acculaders, 3-fasen geschakeld of meerdere strings van parallel geschakelde 3-fasen eenheden
F	EV Charging Station NS: Verbonden met de AC-uitgang van de omvormer/acculader
G	Lynx Distributor : Op de accuzijde en op de systeemzijde, een positieve en negatieve rail en alle DC-zekeringen bevattend
H	Lynx Smart BMS : Bewaakt en regelt (met ingebouwde accubewaker en magneetschakelaar) de Victron Lithium Battery Smart en Lynx Distributor-zekeringen
I	Cerbo GX : Werkt als een besturings- en communicatiecentrum en schakelt remote besturing en bewaking in via het VRM-portaal en/of de VRM App Widgets , rechtstreeks toegankelijk vanuit een mobiel apparaat
J	Victron Lithium Battery Smart : Beschikbaar in 12,8 V & 25,6 V en verschillende capaciteiten. Een maximale energie-opslagcapaciteit van 102 kWh kan bereikt worden door accu's te combineren, zowel in serie-als parallel-configuraties
K	Regelaar PV-lading : Er zijn diverse MPPT-zonnelaadregelaars beschikbaar met spanningsbereiken van 75 V tot 450 V, waarmee de energieopslag kan worden aangevuld en overtollige energie in de accu van een voertuig kan worden opgeslagen.

Toets	Omschrijving
L	Specifiek aardlekschakelaar type B (40 A voor laden bij 22 kW) voor de EV Charging Station ingang.

5. Setup

5.1. Eerste installatie

5.1.1. Eerste installatie via een WiFi-toegangspunt

Het EV Charging Station zendt zijn eigen WiFi-toegangspunt uit zodra het laadstation voor de eerste maal gevoed wordt. De volgende stappen beschrijven de eerste installatie om het laadstation voor bediening voor te bereiden.

1. Maak verbinding met het WiFi-toegangspunt:

- I. Scan de QR-code op het interne label.
- II. Of ga naar het WiFi-menu van het mobiele apparaat of laptop en voeg handmatig het toegangspunt toe dat automatisch het SSID uitzendt. SSID en WiFi-sleutel staan op een sticker aan de binnenkant van de behuizing.

Voer, als er verbonden is met het toegangspunt, het standaard IP-adres 192.168.0.1 in een webbrowser in. Het eerste installatie proces gaat dan van start:

2. WiFi-installatie: Stel het WiFi-netwerk in door de WiFi-modus te kiezen

- I. **Toegangspunt:** de eenheid maakt zijn eigen WiFi-hotspot. Dit dient of voor het instellen van het apparaat, of bij afwezigheid van een apart WiFi-netwerk met een GX-apparaat. Stel indien gewenst een SSID, IP-adres en Netmask in.
 1. Stel indien gewenst een SSID, IP-adres en Netmask in.

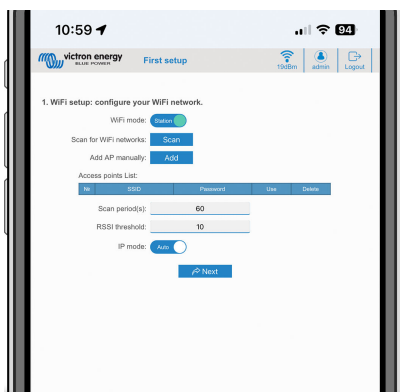

- II. **Station:** Verbind het apparaat met een lokaal WiFi-netwerk waarin ook andere Victron-apparaten hangen, zoals een GX-apparaat of VRM.

1. Wijzig de WiFi-modus van AP naar Station.

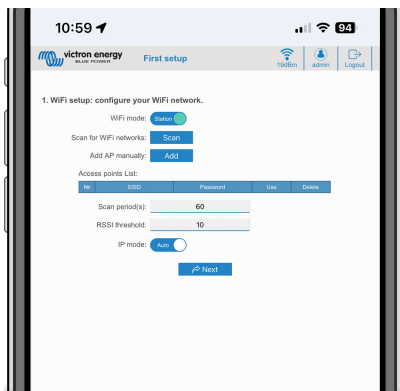

2. Klik op de scantoets (de scanperiode en RSSI-drempel zijn van toepassing) om te zoeken naar andere WiFi-netwerken of voeg een bekend AP toe door te klikken op de toevoegen-toets. Let op de WiFi-normen: 802.11 b/g/n (alleen 2,4 Ghz).
3. Vink het gewenste netwerk aan en klik op "Toepassen".



4. Voer in het externe WiFi-wachtwoord in en klik op volgende.

Wijzig, als er een statisch IP-adres nodig is in plaats van DHCP, de IP-modustoets naar handmatig en vul het statische IP-adres, Mask, Gateway en DNS in.

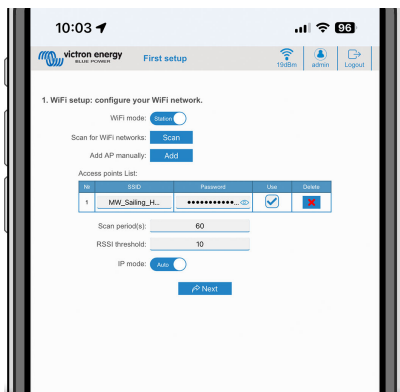

3. Toegang instellingen:

- I. Klik in het gebruikersnaamveld en voer de gebruikersnaam in. De standaard gebruikersnaam is 'admin'.
- II. Klik in het wachtwoordveld en wijzig het wachtwoord naar een nieuw wachtwoord met minstens 8 tekens, inclusief kleine letters, hoofdletters en speciale tekens. Het standaard wachtwoord staat op de sticker aan binnenkant van het apparaat.
- III. Bevestig het nieuwe wachtwoord.
- IV. Klik op Volgende.

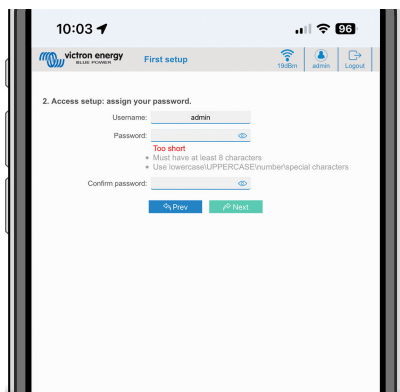

4. Laadstroom instellingen:

- I. Stel de maximale laadstroom in (10 - 32 A).

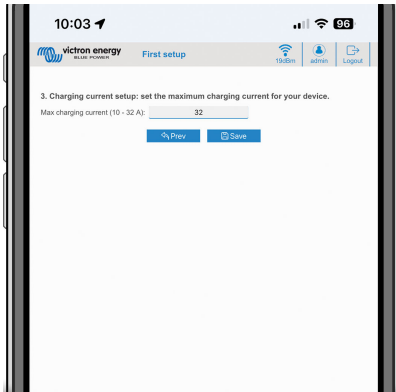

5. Tijdzone-instelling en eerste voltooiing instelling:

- I. Selecteer de tijdzone van de regio en stel de tijdzone in. Zomertijd wordt automatisch verwerkt.

Als UTC geselecteerd wordt als regio dan is het nodig de juiste offset in te voeren. Geldig tijdformaat: +uu:mm of -uu:mm
 - Voorbeeld: +02:00 of -01:00

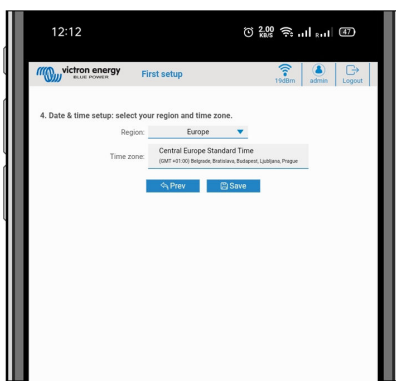

- II. Klik op bewaren om alle instellingen toe te passen. Het systeem herstart en de loginpagina van de web-interface wordt weergegeven.

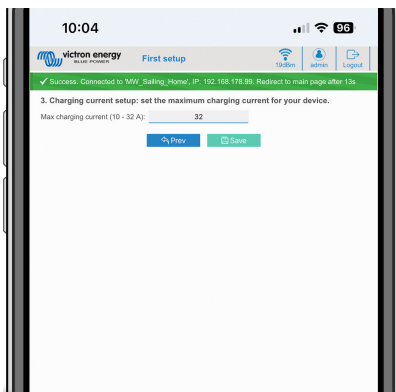

- III. Login met je gegevens die je onder 3 hebt ingevoerd.

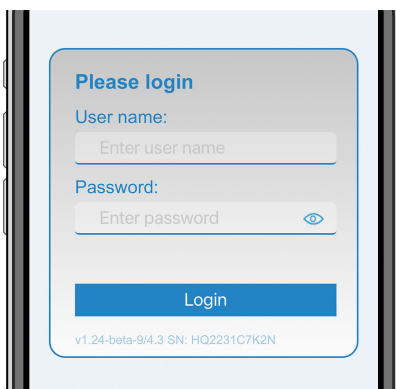

IV. De hoofdpagina wordt dan weergegeven en de EV Charging Station NS is klaar voor gebruik.

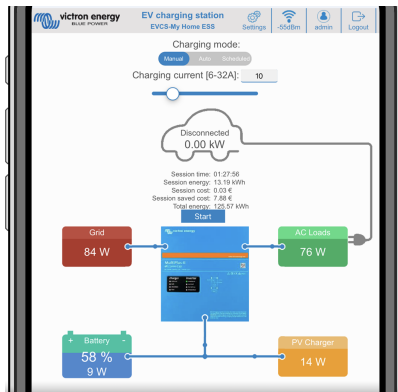

5.1.2. Eerste instellingen via VictronConnect

De eerste instellingen zijn zelfs eenvoudiger via VictronConnect.

1. Open VictronConnect en vind EVCS (EVCS-HQXXXXXXXXXX).
2. Tik op EVCS. Dit start de koppelingsdialog. Voer de koppelingscode in die een uniek nummer op een sticker binnen de behuizing is.
3. Als de koppeling geslaagd is, verschijnt de statuspagina; negeer momenteel de pagina (via het EVCS is nog niet mogelijk) en tik op het tandwielpictogram bovenaan rechts om de instellingenpagina te openen.

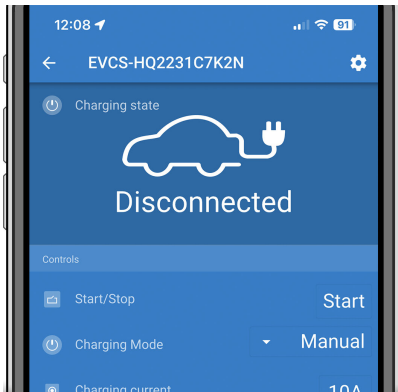

4. Ga naar de netwerk-instellingen en tik er op.

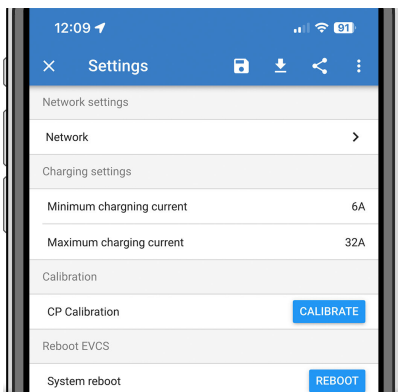

5. Eén van de volgende parameters **moet** gewijzigd worden om de eerste instellingen te voltooien en het EV Charging Station te beginnen gebruiken:

I. Geselecteerde netwerkmodus: Toegangspunt

De eenheid maakt zijn eigen WiFi-hotspot. Dit dient of voor het instellen van het apparaat, of bij afwezigheid van een apart WiFi-netwerk inclusief GX-apparaat.

Als je in AP-modus blijft, wijzig dan minstens toegangspunt Access Point SSID, toegangspunt wachtwoord of toegangspunt IP-adres in de draadloze toegangspuntinstellingen.

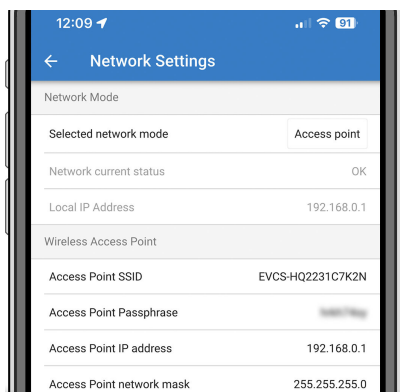

II. Geselecteerde netwerkmodus: Maak verbinding met lokale WiFi

Verbind het apparaat met een WiFi-netwerk waarin ook andere Victron-apparaten hangen, zoals een GX-apparaat of VRM.

1. Wijzig de netwerkmodus naar Verbinding maken met lokale WiFi, tik op OK maar bewaar de instellingen nog niet. Laat de popup van gewijzigde instellingen onaangeraakt.

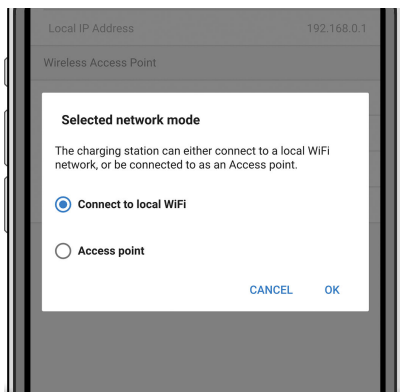

2. Tik op Netwerken Zoeken (scannen voor netwerken) en zorg ervoor dat je het wachtwoord voor je lokale netwerk klaar hebt liggen.

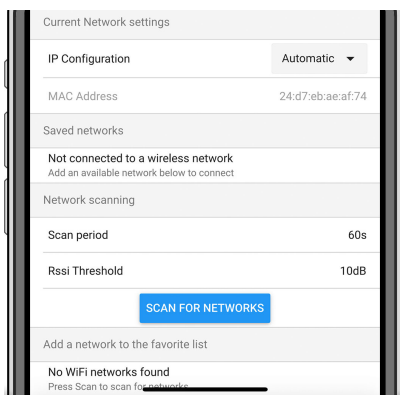

3. als het zoeken voltooid is, wordt een lijst van beschikbare netwerken weergegeven. Tik op ADD (toevoegen) voor het netwerk van je keuze.

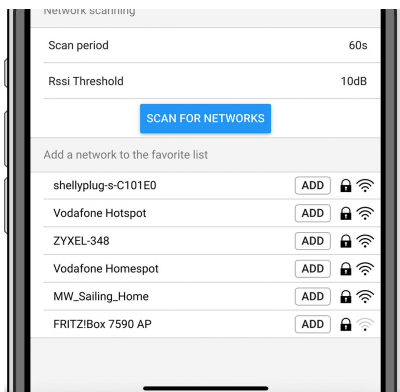

4. Voer het wachtwoord voor dit netwerk in de popup in en druk op OK.
5. Wijzig, indien nodig de IP-instellingen: Automatisch (DHCP) of handmatig voor statische IP (vereist geldig IP-adres, Netmask, Gateway en DNS vande systeembeheerder).

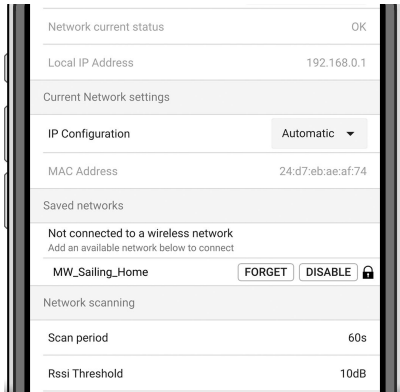

6. Scrol omhoog en tik op Instellingen Opslaan om de nieuwe instellingen toe te passen en bevestig met JA. Het EV Charging Station maakt automatisch verbinding met het lokale netwerk.

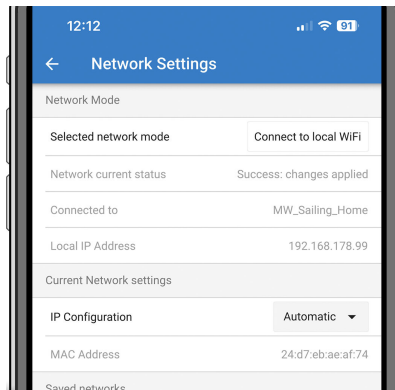
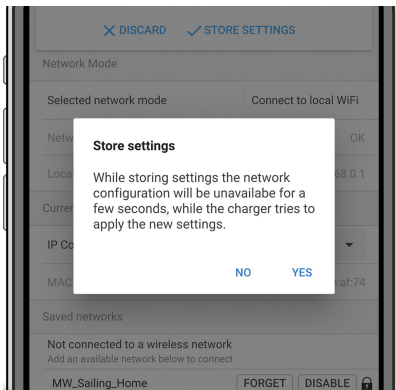

6. De eerste instellingen zijn nu beëindigd en EV Charging Station NS is klaar voor gebruik. Raadpleeg, voor meer details over hoe het laadstation te beheren via VictronConnect, het hoofdstuk rond [VictronConnect-opstelling, instelling en bediening \[25\]](#)

5.2. Instellen van het EV Charging Station

Stel, na de eerste installatie, het EV Charging Station naar wens in. Maak, om dit te doen, verbinding met de web-interface en klik op het instellingen-tabblad voor verdere instellingsopties. De opties voor de hoofdpagina worden uitgelegd in [het hoofdstuk hoofdpagina \[19\]](#).

Er verschijnen vijf sub-tabs:

1. **Netwerken**-tabblad: raadpleeg het hoofdstuk rond [Netwerken-menu \[20\]](#).
2. **Algemeen** tabblad: biedt instellingsopties voor de lader, GX-apparaatcommunicatie, weergave, tijdzone en apparaatnaam.
 - a. **Lader**: lader-gerelateerde instellingen.
 - i. **Positie EV lader** Selecteer waar het EVCS in het systeem gepositioneerd is. Voorbeelden:
 1. Zit het EV Charging Station op de uitgang van een omvormer, als een van de AC uitgangbronnen van netstroom, selecteer dan Omvormer AC uit.
 2. Selecteer, als er verbonden is met het net en het EVCS is gepositioneerd op de AC-invoer van het net vóór de omvormer, omvormer AC.
 - ii. **Autostart EV Charging Station**: Als deze optie ingeschakeld is, probeert het EVCS automatisch te starten met laden nadat het voertuig verbonden is.
 - iii. **Magneetschakelaar actief als geladen**: houdt de magneetschakelaar gesloten na het laden. Bijvoorbeeld, als er een airconditioner in het voertuig actief is, dan wordt de airconditioner gevoed door wisselstroom en niet door de auto-accu.
 - iv. **Maximale laadstroom**: 10 - 32 A
 - v. **Minimale laadstroom**: Van 6 A tot 1 A onder max. waarde. Voorbeeld: Een Renault Zoe minstens 10 A.
 - vi. **CP lijnkalibratie procedure**: Als het voertuig niet gevonden wordt of als het voertuig volledig geladen is en de EVCS-schakelaar opent/sluit, moet de kalibratie uitgevoerd worden.
 - vii. **Kalibratie voeding (0,6 - 1,4)**: Als het weergegeven vermogen niet juist is, kan een maximale correctiefactor van +/-40 % toegepast worden.
 - viii. **Actuele voeding (kW)**: geeft het huidige vermogen weer waarmee de EV geladen wordt.
 - b. **GX-apparaat**: het EV Charging Station NS kan gebruikt worden:
 - i. Als een zelfstandig apparaat in handmatige of geplande modus. Let op dat Auto-modus een GX-apparaat vereist en communicatie tussen het GX-apparaat en EVCS moet ingeschakeld zijn.
 - ii. Als onderdeel van een groter Victron Energy-systeem. Bij het instellen van communicatie van het GX-apparaat moet Modbus TCP in het GX-apparaat ingeschakeld worden (raadpleeg het hoofdstuk [Modbus TCP-activatie \[22\]](#)) om communicatie met het EVCS in te schakelen.
 Om fouten te vermijden, is de makkelijkste manier om de koppeling tussen het EVCS en het GX-apparaat automatisch te laten uitvoeren. Met de Zoeken-functie kan het EVCS automatisch het IP-adres detecteren via het VRM-portaal-ID.
 - A. **Communicatie**: communicatie in- of uitschakelen met een GX-apparaat.
 - B. **IP-adres GX**: het IP-adres van je GX-apparaat. Dit wordt automatisch ingevuld als de zoeken-functie gebruikt wordt om het EVCS te koppelen aan het GX-apparaat.
 - C. **VRM-portaal-ID**: Het VRM-portaal-ID van het GX-apparaat. Dit wordt automatisch ingevuld als de zoeken-functie gebruikt wordt om het EVCS te koppelen aan het GX-apparaat.
 - D. **Zoeken**: Klik op de Zoeken-knop om te zoeken naar het GX-apparaat. Selecteer het GX-apparaat in de lijst die getoond wordt; het IP-adres van GX en VRM-portaal-ID wordt dan automatisch ingevoerd.
 - E. **Controleer**: Druk op deze knop om communicatie met het GX-apparaat te controleren. Bovenaan de pagina wordt het resultaat weergegeven.
 - F. **Start met opladen op backup-accu laadtoestand(%)**: De minimale backup-accu laadtoestand, vereist om te starten met laden in Auto-modus.
 - G. **Stop met opladen op backup-accu laadtoestand, als netspanning niet-aangesloten (%)**: Stopt met laden als de backup-accu laadtoestand onder deze waarde valt en er geen netspanning is.
 - H. **Laat accu/netvermogen toe voor auto-modus**: Als ingeschakeld dan blijft auto-modus laden met minimale stroom als er onvoldoende extra PV-vermogen is. Vermogen wordt geleverd van het net of de accu. Deze functie is nuttig om het aantal cycli voor inschakelen/uitschakelen auto-laden te verminderen bij het laden in auto-modus. Merk op dat EVCS niet kan beslissen waar vermogen vandaan te halen (net of accu), dit beslist de omvormer.

- I. **Accu/netvermogen onderbreking (min):** De maximale onderbreking om te stoppen met stroom uit accu/net te verbruiken. Deze parameter is gerelateerd tot 'Accu/netvermogen toelaten voor auto-modus'.
- J. **Beveiliging tegen te hoge belasting:** Het EVCS leest de statussen van te hoge belasting van de omvormer. Als de omvormer een te hoge belasting meldt, dan verlaagt het EVCS de laadstroom tot de minimumwaarde en wacht ongeveer 5 seconden. Als de te hoge belasting nog steeds actief is, stopt het EVCS met laden en gaat pas verder als de status van te hoge belasting niet meer aanwezig is + een bepaalde time-out.
- Als het EVCS meerdere te hoge belastingen-situaties detecteert binnen een bepaalde tijdsperiode dan wordt de laadstroom met 10% verminderd.
- Hetzelfde geldt voor zelfvoorzienende en netstroomafhankelijke systemen. Voor netstroomafhankelijke systemen is er ook een "Ingangsstroomlimiet" en het EVCS werkt op dezelfde manier zoals hierboven beschreven als deze limiet overschreden wordt.
- Er wordt een waarschuwing weergegeven op de web-interface of in Victron Connect als het laadvermogen verminderd wordt of laden onderbroken wordt.
- K. **Ingangsstroomlimiet (A):** Bij een netstroomafhankelijk systeem toont het de ingangsstroomlimiet-instelling van de omvormer, wat dient als een drempel voor 'Beveiliging tegen te hoge belasting'.
- c. **EVCS ModbusTCP Server:**
- EVCS ModbusTCP-server. Dit adres is gelijk aan dat van het GX-apparaat.
- i. **Status van IP-address whitelist:** status van whitelist inschakelen of uitschakelen.
- Let op dat, als de "IP address whitelist state" ingeschakeld is, alleen de apparaten van de IP address whitelist-tabel met het EV Charging Station kunnen communiceren.
- ii. **IP address whitelist-tabel:** Voeg IP-adressen toe die toegelaten zijn om te communiceren met het EV Charging Station.
- d. **Datum & tijd:**
- i. **Regio:** Selecteer je tijdzone van de regio.
- ii. **Tijdzone/Offset:** Selecteer de tijdzone. Als UTC geselecteerd wordt, dan is het nodig de juiste offset in te voeren. Geldig tijdformaat: +uu:mm of -uu:mm - Voorbeeld: +02:00 of -01:00
Zomertijd wordt automatisch verwerkt.
- e. **Overige:**
- i. **Energieprijs per kWh:** voer de kostprijs per kWh in om de bespaarde kosten van de sessie te berekenen.
- ii. **Apparaatnaam:** wijzig de naam van EV Charging Station NS, hetgeen ook bijgewerkt wordt in het GX-apparaat, VictronConnect en in het VRM-portaal.
3. **Planner** tabblad: Het vereiste schema voor de geplande modus wordt in dit menu gecreëerd.
- Er kunnen schema's gepland worden om onder bepaalde voorwaarden automatisch te activeren. Deze voorwaarden zijn onder andere:
- a. **Starttijd:** Starttijd van het schema in uu:mm (24u-tijdformaat is van toepassing)
- b. **Eindtijd:** Eindtijd van het schema in uu:mm (24u-tijdformaat is van toepassing)
- c. **Stroom[6-32 A]:** Maximale laadstroom terwijl het schema actief is
- d. **Herhalen:** De tijdinterval waarbij het schema automatisch uitgevoerd wordt. Mogelijke opties:
- i. **Dagelijks:** Wordt dagelijks herhaald
- ii. **Ma.-Vr.:** Herhaald van maandag tot vrijdag
- iii. **Weekends:** Wordt elk weekend herhaald
- iv. **Aangepast:** Kies de dagen van de week waarop je wenst dat de scene herhaald wordt
- e. **Status:** status van het schema . De planning voor het schema draait niet als uitgeschakeld.
- Druk, als een schema gemaakt is, op de Aanvaarden-toets en dan op de Opslaan-toets. Let op dat de schema's alleen actief zijn als het EV Charging Station in geplande modus staat. Een momenteel actie schema wordt in het groen gemarkeerd in de planner en als actief gemarkeerd. Schema's kunnen op elk ogenblik bewerkt worden. Dezelfde regels, zoals bovenaan beschreven, zijn van toepassing.
- Gebruik de import- en export-toetsen om schema's te importeren/exporteren in .json-formaat.
4. Tabblad **Lichtring:** stelt de ring lichtjes op de voorzijde van het station in, rond de contactstop. Er zijn verschillende opties met verschillen in hoe lang de lichtjes branden, hoe fel en in welke kleur.

De gekleurde ring is bedoeld om in één oogopslag te zien waar het EV Charging Station NS mee bezig is: of het voertuig bijvoorbeeld volledig opgeladen is, of als de laadtoestand laag is.

Klik op de knop Opslaan onderaan het scherm na elke wijziging of op importeren/exporteren van de lichtring-instellingen in .json-formaat.

5. Tabblad **toegang**: wijzigen van de gebruikersnaam en het wachtwoord.
6. Tab **Back-up & FW**: Exporteren of importeren van opgeslagen instellingen, terugzetten van het apparaat naar de fabrieksinstellingen en firmware met de hand updaten.
 - a. **FW-update**: De EVCS-firmware kan handmatig via de web-interface of remote via [VRM: Remote firmware-update](#).
 - i. **Selecteren firmware file (*.evcsup)**: Druk op de Openen-toets en blader naar de locatie waar het geleverde firmwarebestand opgeslagen wordt, klik dan op Bijwerken. Dit start het bijwerken-proces. Als het bijwerken geslaagd is, dan herstart het laadstation en de hoofdpagina wordt opnieuw getoond. Let op dat alle instellingen bewaard blijven.
 - b. **Backup**: Backup en herstellen van alle systeeminstellingen van/tot een .json formaat-bestand.
 - c. **Terugzetten naar fabrieksinstellingen**: Er zijn twee manieren om het apparaat terug te zetten naar de standaard instellingen:
 - i. Vanuit de webpagina: selecteer het menu Back-up & FW en druk op “Terugzetten naar fabrieksinstellingen”; of:
 - ii. Druk vanuit het apparaat op de knop DEF-knop, langer dan 15 seconden ingedrukt. Zie de afbeelding hieronder. Let op dat, als de DEF-toets minder dan 15 seconden maar meer dan 5 seconden ingedrukt wordt, dan alleen het wachtwoord gereset wordt.



De DEF-toetsprocedure mag alleen door bevoegd personeel uitgevoerd worden daar dit proces vereist dat de EV Charging Station NS gevoed wordt. Werken onder hoge spanning is zeer gevaarlijk en kan fataal aflopen bij onjuist gebruik. Zorg ervoor geen onderdelen aan te raken in de rood gemarkeerde zone.

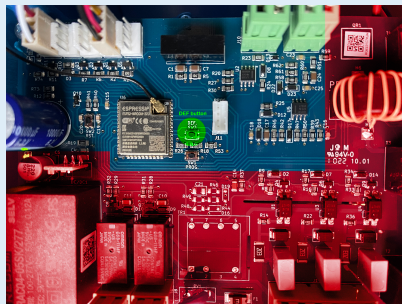

- iii. Via VictronConnect van de productinformatiepagina.

5.3. De hoofdpagina

De hoofdpagina van de web-interface biedt besturings- en bewakingselementen voor de EV Charging Station NS. Deze zijn van boven naar beneden:

- Schakelaar voor de laadmodus: Wijzig de laadmodus naar handmatig, automatisch of gepland.
- Schuifregelaar laadstroom: Pas de laadstroom aan.
- Start/Stop-toets: Start of stop met laden als in de handmatige modus.

Let op dat na het indrukken van de stop-toets eerst de laadstroom tot een minimum verminderd wordt en alleen dan opent de magneetschakelaar (met een vertraging van 2 seconden).

- Sessiestatistieken en een geanimeerd grafisch overzicht om met een oogopslag het laadproces te zien.

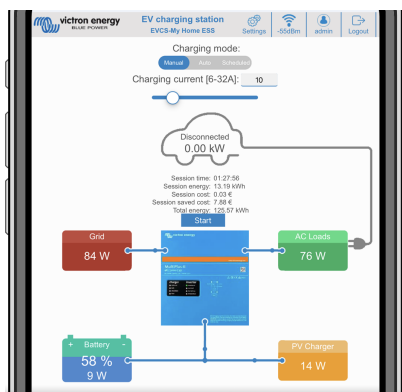

5.3.1. Schakelaar voor de laadmodus in detail

De schakelaar voor de laadmodus bevindt zich op het hoofdscherm en geeft keuze uit drie verschillende bedrijfsmodi:

- **Handmatige** modus: Hierin kan de gebruiker het opladen van het voertuig met de hand AAN en UIT zetten, door de knop START STOP te gebruiken. De hoeveelheid stroom die door het EV Charging Station geleverd wordt is te wijzigen met de schuifregelaar Laadstroom.
- **Automatische** modus: Alle instellingen worden door het systeem ingevuld voor de gebruiker. Net als op een GX-apparaat toont het scherm hoe de stroom stroomt. Een GX-apparaat zoals de [Cerbo GX](#) of [Color Control GX](#) moet in het systeem aanwezig zijn zodat deze bedieningsmodus werkt. Er zijn tal van instellingen die rechtstreeks van het GX-apparaat gewijzigd kunnen worden die met de handmatige of de automatische modus te maken hebben. Op het hoofd-dashboard van het [VRM-Portal](#) zijn het EV Charging Station, overzicht én meer geavanceerde energiegrafieken te zien.
- **Geplande** modus: Laad het EV op bepaalde tijdsintervallen, bijvoorbeeld tijdens de nachturen als netenergie goedkoper is.

Dankzij de handmatige modus en de automatische modus kan het laadstation optimaal gebruikt worden.

De laadmodus wijzigen kan via:

- De hoofd-webpagina
- Een GX-apparaat
- Het VRM-portaal (vereist een GX-apparaat in het systeem)
- Bluetooth en VictronConnect.

De handmatige modus biedt flexibiliteit in de keuze en laadt de auto onafhankelijk van PV-productie. Door handmatig te bepalen hoeveel vermogen er voor EV laden gebruikt wordt, kan rekening gehouden worden met andere belastingen in huis.

In de automatische modus werkt het PV systeem met maximale efficiëntie, en stuurt extra PV vermogen eerst naar de accu van het EV en daarna pas naar het elektriciteitsnet.

Als het EV Charging Station NS aan een Victron systeem verbonden is en in automatische modus werkt, dan kan overtollig PV-vermogen gebruikt worden om de auto op te laden in plaats van bijvoorbeeld terug te leveren aan elektriciteitsnet tegen een lagere prijs.

5.4. Netwerkenmenu

WiFi-opties en Bluetooth zijn ingesteld via het netwerkmenu van de web-interface. Beschikbare opties zijn:

1. WiFi

- a. **WiFi-modus:** Schakelt tussen toegangspunt en stationmodus.
 - i. **Toegangspunt-modus:** de eenheid maakt zijn eigen WiFi-hotspot. Dit dient of voor het instellen van het apparaat, of bij afwezigheid van een apart WiFi-netwerk inclusief GX-apparaat. SSID, wachtwoord, IP-adres en netmask zijn instelbaar.
 - ii. **Station-modus:** Verbind het apparaat met een WiFi-netwerk waarin ook andere Victron-apparaten hangen, zoals een GX-apparaat of VRM. Om dit te doen:
 - A. Wijzig de WiFi-modus van AP naar station.
 - B. Klik op de Scannen-toets om handmatig te zoeken naar andere WiFi-netwerken of voeg handmatig een bekend AP toe door te klikken op de toevoegen-toets. Noteer de WiFi-normen: 802.11 b/g/n (2,4 Ghz alleen).
 - C. Vink het gewenste netwerk aan en klik op "Toepassen".
 - D. Voer het wachtwoord van het externe WiFi-netwerk in en klik op Volgende.
 - E. Wijzig, als er een statisch IP-adres nodig is in plaats van DHCP, de IP-modustoets naar handmatig en vul het statische IP-adres, Mask, Gateway en DNS in.
 - F. Klik opslaan. Let op dat, als de station-modus ingeschakeld is, er een WiFi sterkte-indicator bovenaan de webpagina verschijnt.

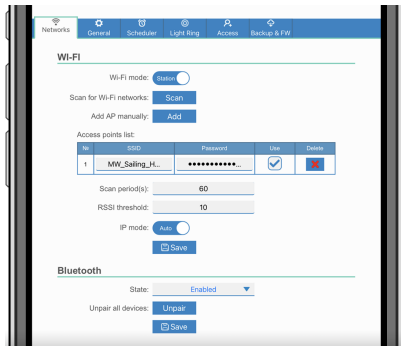

- iii. **Scanperiode:** Als er maar één netwerk is om verbinding mee te maken (bv. een router) dan kan de scanperiode ingesteld worden op 0 om onnodig scannen tijdens een bestaande verbinding te vermijden. Als het EVCS verbinding maakt met meer dan één netwerk dan wordt het aanbevolen het op de standaard (60) te laten. Let op dat dit over achtergrond netwerkscannen gaat. Deze parameter heeft geen effect op de handmatige scantoeets.
- iv. **RSSI-drempel:** Een RSSI-drempel kan toegepast worden op achtergrondscannen.

2. Bluetooth

Bluetooth zorgt voor een rechtstreekse draadloze verbinding tussen een mobiel apparaat en de EV Charging Station NS om het EV Charging Station te besturen en te bewaken via [VictronConnect](#). Binnen bedraagt de afstand meestal enkele meters.

De koppelingscode kan gewijzigd worden via VictronConnect. Terugzetten naar fabrieksinstellingen herstelt de koppelingscode naar fabrieksstandaarden.

Om Bluetooth via het netwerkmenu in te schakelen, uit te schakelen of te ontkoppelen, zijn de volgende opties beschikbaar:

- a. **Status:** Schakelt Bluetooth-functionaliteit in of uit. Een wijziging vereist het indrukken van de opslaan-toets om de nieuwe status toe te passen.
- b. **Ontkoppel alle apparaten:** Klik om het EV Charging Station te ontkoppelen van je mobiele apparaat(en). Let op dat dit ook het EV Charging Station opnieuw start en moet nog steeds de koppeling van het Bluetooth-menu van het mobiele apparaat verwijderd worden.

5.5. Menu toegang

In het menu Toegang kunnen de eigen gebruikersnaam en wachtwoord ingesteld worden (sterk aanbevolen). Let op dat er aan herinnerd wordt het wachtwoord te wijzigen tijdens de eerste keer instellen.

Om de gebruikersnaam en het wachtwoord te wijzigen:

1. Klik in het veld Gebruikersnaam en voer de gebruikersnaam in.
De standaard gebruikersnaam is 'admin' (zonder apostrof).
2. Klik in het veld Wachtwoord en voer het nieuwe wachtwoord in; dit moet minstens 8 tekens lang zijn en kleine letters, hoofdletters en speciale karakters.
Het standaard wachtwoord staat gedrukt op de sticker aan binnenkant van het apparaat.
3. Bevestig het nieuwe wachtwoord.
4. Klik op Volgende.

Als het wachtwoord verloren is, raadpleeg dan het [hoofdstuk Resetten naar fabrieksinstellingen en wachtwoordherstel](#). [27]

6. GX-apparaatopstelling, instelling en bediening

6.1. Modbus TCP-activatie

De EV Charging Station NS communiceert met het GX-apparaat via Modbus TCP. Dit moet eerst geactiveerd worden in het GX-apparaat en is een verplichte stap.

- Ga in het GX-apparaat naar Instellingen → Diensten → Modbus TCP en schakel Modbus TCP in.

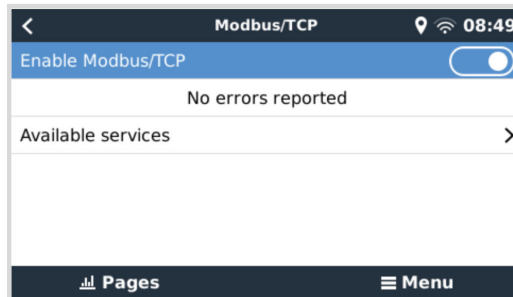

Activeer het laadstation in het Modbus TCP/UDP-menu

Deze stap is alleen vereist als het EV Charging Station NS is dat al aangesloten is op het GX-apparaat **EN** het GX-apparaat firmware-versie 3.12 of hoger heeft.

Voor apparaten die reeds aangesloten zijn op het GX-apparaat vóór een GX firmware-update naar Venus OS 3.12 is deze stap niet noodzakelijk. Deze eenheden worden automatisch geactiveerd.

- Ga, in het GX-apparaat, naar Instellingen → Modbus TCP/UDP → Ontdekte apparaten en activeer het EVCS.

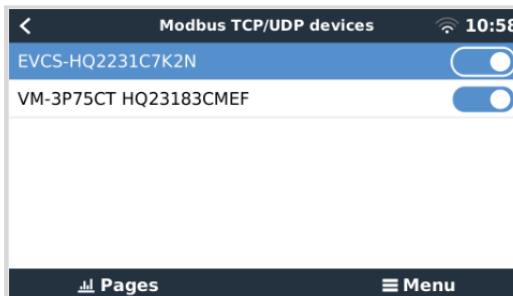

6.2. Instellingenmenu en opties

Zodra Modbus TCP geactiveerd is, verschijnt het EV Charging Station in de apparatenlijst en geeft de huidige modus en laadstatus weer.

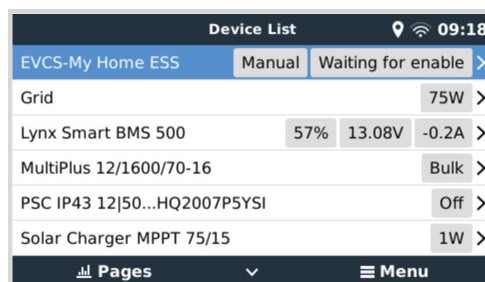

Selecteer het EV Charging Station, druk dan op spatiebalk of cursor rechts om naar het volgende menu-item te gaan, druk dan opnieuw op de spatiebalk om naar het instellingenmenu te gaan. Raadpleeg de [instelling van EV Charging Station \[16\]](#) en het [beschrijving \[2\]](#) hoofdstuk voor de betekenis van de beschikbare opties.

The screenshot shows the 'EVCS-My Home ESS' mobile application interface. At the top, there is a navigation bar with a back arrow, the title 'EVCS-My Home ESS', a location icon, a Wi-Fi icon, and the time '13:23'. Below the navigation bar, there is a toggle switch for 'Enable charging' which is currently turned on. The main content area displays the following data:

Status	Charging
Actual charging current	10.0 A
Total Power	9000 W
L1 Power	3000 W
L2 Power	3000 W

At the bottom of the screen, there is a dark navigation bar with the text 'Pages' and a dropdown arrow on the left, and 'Menu' with a hamburger menu icon on the right.

6.3. Overzicht en apparaten-menu

Het overzichtsmenu biedt een toets om laden te activeren (starten) in handmatige modus en de volgende statusinformatie:

- **Huidige laadstroom:** De laadstroom in A
- **Totaal vermogen:** Totaal vermogen van alle fasen
- **L1..L3:** Voeding van elke individuele fase
- **Laadtijd:** De laadtijd per sessie
- **Geladen energie:** Geladen energie per sessie

Als er verder omlaag in het menu gescrold wordt wordt het instellingen en apparaten-menu getoond. Raadpleeg [instellingenmenu en opties \[22\]](#) hoofdstuk voor details.

Het laatste menu-item is het apparatenmenu, dat extra apparateninformatie biedt zoals het verbindingstype, product-ID, VRM-instance, firmware-versie en serienummer. Het is ook mogelijk een aangepaste naam toe te wijzen aan het EV Charging Station.

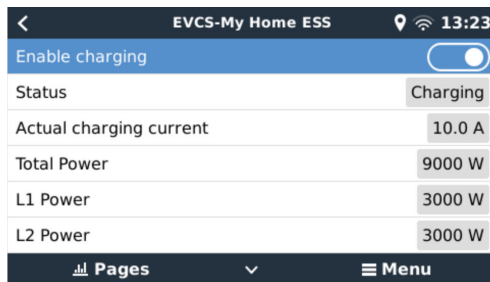

The screenshot shows a mobile application interface for 'EVCS-My Home ESS'. At the top, there is a navigation bar with a back arrow, the title 'EVCS-My Home ESS', and a status bar showing a location icon, signal strength, Wi-Fi, and the time '13:23'. Below the navigation bar, there is a toggle switch for 'Enable charging' which is currently turned on. The main content area displays a list of charging status information:

Status	Charging
Actual charging current	10.0 A
Total Power	9000 W
L1 Power	3000 W
L2 Power	3000 W

At the bottom of the screen, there is a dark navigation bar with a 'Pages' icon and a 'Menu' icon.

7. VictronConnect-installatie, instellingen en bediening

7.1. Instellingen

De volgende stappen zijn nodig om met succes verbinding te maken met EV Charging Station NS via Bluetooth en VictronConnect:

1. Zorg ervoor dat Bluetooth in het EV Charging Station ingeschakeld is.
Raadpleeg het hoofdstuk rond [Netwerkenmenu \[20\]](#) voor details als Bluetooth uitgeschakeld is.
2. Download en installeer de VictronConnect-app vanuit de App Store of Google Play.
3. Open VictronConnect en scrol doorheen de apparatenlijst voor het EV Charging Station.
4. Tik er op om de koppelingsdialoog te starten. Voer de koppelingscode in die een uniek nummer op een sticker aan de binnenzijde van de behuizing is.
5. Als de koppeling geslaagd is, dan wordt de EV Charging Station-overzichtspagina weergegeven.

7.2. Overzichtspagina

De overzichtspagina biedt informatie over de laadstatus, knoppen om te starten/stoppen met laden of het wijzigen van de laadmodus en laadstroom. Bovendien kunnen de huidige laadwaarden en sessiestatistieken bewaakt worden.

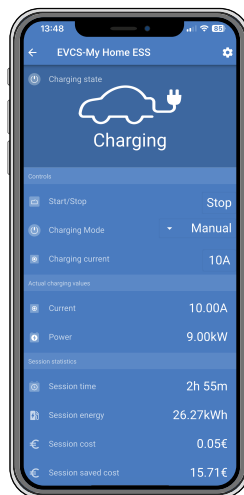

Knoppen:

- **Start/Stop:** Start of stop met laden als in de handmatige modus.
Let op dat na het indrukken van de stop-toets eerst de laadstroom tot een minimum verminderd wordt en alleen dan opent de magneetschakelaar (met een vertraging van 2 seconden).
- **Laadmodus:** Wijzig de laadmodus naar handmatig, automatisch of gepland.
- **Laadstroom:** Pas de laadstroom aan (bereik: 6-32 A, afhankelijk van de maximale laadstroom, ingesteld op de instellingenpagina of op de webinterface)

Huidige laadwaarden:

- **Stroom:** De laadstroom
- **Vermogen:** Laadvermogen (van alle fases)

Sessiestatistieken

- **Sessietijd:** De tijd van de huidige laadsessie
- **Sessie-energie:** Totale energie geladen in deze sessie
- **Sessiekosten:** De sessiekosten (als er wordt geladen vanaf het net) afhankelijk van de energieprijis per kWh in de EVCS-instellingen, raadpleeg hoofdstuk rond [instelling van EV Charging Station \[16\]](#).

- **Bespaarde kosten sessie:** bespaarde kosten, gebaseerd op energie geladen van PV en afhankelijk van de energieprijis per kWh in de EVCS-instellingen.
- **Totale energie:** De totaal geladen energie sinds de eerste installatie.

7.3. Instellingenpagina

Het instellingenmenu biedt de mogelijkheid de netwerkinstellingen te wijzigen, de minimale en maximale laadstroom aan te passen, de CP-lijn opnieuw te kalibreren of het EV Charging Station te herstarten.

Tik op het tandwielpictogram vanuit het overzichtsmenu bovenaan rechts om naar het instellingenmenu te gaan.

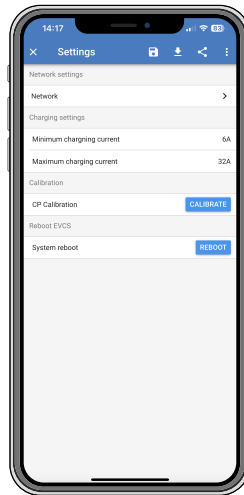

De instellingen zijn gelijk aan die uitgelegd zijn in het hoofdstuk rond [Netwerken menu \[20\]](#) en [instellen EV Charging Station \[16\]](#), met die uitzondering dat het mogelijk is een systeemherstart in te zetten indien vereist.

7.4. Productinformatiepagina

De Productinformatiepagina biedt opties om de PIN-code voor Bluetooth-koppeling te wijzigen of een aangepaste naam toe te wijzen aan EV Charging Station NS en Bluetooth uit te schakelen^[1]. Het bevat ook het volgnummer en het huidige nummer van firmwareversie.

Tik op het pictogram met 3 verticale stippen vanuit de instellingenpagina om naar de productinformatiepagina te gaan.

Meer over hoe een eigen naam toe te wijzen aan het EV Charging Station NS en hoe Bluetooth te deactiveren en reactiveren, verwijst naar de [VictronConnect-app handleiding](#).

^[1]Let op dat, als Bluetooth uitschakeld wordt via VictronConnect, het opnieuw ingeschakeld kan worden via de webinterface [Netwerkenmenu \[20\]](#) of door de [Reset naar fabrieksinstellingen \[27\]](#) functie te gebruiken, ofwel via de webinterface of via de DEF toets-procedure. Gebruik, voor oudere apparaten, waarbij Bluetooth via de fabriek uitgeschakeld is, het netwerkmenu van de webinterface om Bluetooth in te schakelen.

7.5. Terugzetten naar fabrieksinstellingen

Het is mogelijk fabrieksinstellingen EV Charging Station NS te herstellen via VictronConnect. Let op dat dit proces alle instellingen herstelt naar de standaard waarden en vereist dat de eerste instellingen (raadpleeg het [instellingen \[9\]](#)-hoofdstuk voor details) opnieuw uitgevoerd worden.

Tik op het pictogram met 3 verticale stippen vanuit de instellingenpagina en tik op herstellen naar standaardinstellingen om naar de optie standaardinstellingen herstellen te gaan.

8. Herstellen naar fabrieksinstellingen en wachtwoordherstelling



Herstellen naar de fabrieksinstellingen zet **alle** systeeminstellingen terug naar hun beginwaarde. De [Eerste installatie \[9\]](#) moet dan opnieuw uitgevoerd worden.

Dit kan vermeden worden door een gedeeltelijke reset uit te voeren, wat alleen de Bluetooth PIN-code en het beheerderswachtwoord reset. Deze optie is echter alleen beschikbaar via de DEF-toetsmethode.

Als het wachtwoord niet bekend is dan is het mogelijk standaard wachtwoord op verschillende manieren te herstellen:

Herstellen naar fabrieksinstellingen vanaf de web-interface:

1. Klik op de knop Instellingen.
2. Klik op de knop Back-up & FW.
3. Klik op Herstellen naar fabrieksinstellingen.
4. Draai de [Eerste installatie \[9\]](#) opnieuw.

Herstellen naar fabrieksinstellingen via VictronConnect:

1. Open VictronConnect en tik op het EV Charging Station vanuit de Mijn apparaten-lijst.
2. Tik op het tandwielpictogram rechts boven op het statusscherm.
3. Tik op de instellingenpagina op het pictogram van de drie verticale stippen en selecteer Standaardinstellingen herstellen.
4. Een waarschuwing verschijnt dat **alle** instellingen hersteld worden naar fabrieksinstellingen. Tik op JA om te herstellen naar fabrieksinstellingen.
5. Draai de [Eerste installatie \[9\]](#) opnieuw.

Gedeeltelijke en volledige reset naar fabrieksinstellingen via de DEF-toets binnenin het apparaat:



De onderaan beschreven procedure mag alleen door bevoegd personeel uitgevoerd worden daar dit proces vereist dat de EV Charging Station NS gevoed wordt. Werken met hoge spanning is zeer gevaarlijk en kan fataal aflopen bij onjuist gebruik.

• Gedeeltelijke reset

Een gedeeltelijke reset herstelt alleen het beheerderswachtwoord en Bluetooth PIN-code, alle andere instellingen zijn beveiligd.

1. Open het apparaat door de steunplaat te verwijderen. **Wees voorzichtig om de onderdelen met groot vermogen aan de binnenkant van het apparaat niet aan te raken.** Alleen de omgeving rond de DEF-toets is veilig.
2. Druk op de DEF-toets (raadpleeg de afbeelding in [Instellen van het EV Charging Station \[16\]](#) voor de locatie) gedurende meer dan 5 seconden maar minder dan 15 seconden.

Na het loslaten van de DEF-toets begint de RGB-lichtring snel groen te knipperen om aan te geven dat de gedeeltelijke reset bezig is.

Let op dat, als het mobiele toestel met succes gekoppeld is voordat de PIN-code gereset is, het nog steeds mogelijk is verbinding te maken met het EVCS via VictronConnect zolang de koppeling niet is verbroken. Alle andere apparaten moeten gekoppeld zijn aan de standaard PIN-code, zoals beschreven in de VictronConnect [Setup \[9\]](#)-sectie.

Als er op de webinterface ingelogd is via een browser, vóór de gedeeltelijke reset, is het beheerderswachtwoord voor die verbinding alleen van kracht tot tot er in de webinterface wordt uitlogd. Alle andere apparaten vereisen het standaard wachtwoord, gedrukt op de sticker aan de binnenkant van het apparaat, tot een nieuw wachtwoord toegewezen wordt; raadpleeg [Menu toegang \[21\]](#) voor details.

3. Monteer de steunplaat op het apparaat en draai de schroeven vast.
4. Wijs een nieuw beheerderswachtwoord toe; raadpleeg [Menu toegang \[21\]](#) voor details.

• Volledige reset

1. Open het apparaat door de steunplaat te verwijderen. **Wees voorzichtig om de onderdelen met groot vermogen aan de binnenkant van het apparaat niet aan te raken.** Alleen de omgeving rond de DEF-toets is veilig.

2. Druk, voor een volledige reset, op de DEF-toets (raadpleeg de afbeelding in [Instellen van het EV Charging Station \[16\]](#) voor de locatie) gedurende meer dan 15 seconden tot de RGB-lichtring snel blauw begint te knipperen om aan te geven dat volledige reset bezig is, laat de toets dan los.
3. Monteer de steunplaat op het apparaat en draai de schroeven vast.
4. Draai de [Eerste installatie \[9\]](#) opnieuw.

9. Problemen oplossen

9.1. CP Lijn-kalibratie

Wat is CP?

CP is het besturingspilootsignaal (lijn) binnen Type2 lader-aansluiting. Het is een communicatielijn in twee richtingen, die communicatie toelaat tussen het laadstation en het EV. Het laadstation informeert onder andere het EV over de maximaal beschikbare laadstroom. Tegelijkertijd informeert het EV het laadstation over de status, bijvoorbeeld of het EV verbonden is of dat het nu aan het laden is.

Waarom is CP lijn-kalibratie nodig?

Vanwege verschillen in kabelengte en fabrikant en afwijkingen in de classificaties van elektronische componenten kan het CP-signaal afwijkingen tonen. De CP-kalibratie houdt rekening met de signaalafwijking en past de signaalwaarden aan het vereiste bereik aan.

Wanneer moet de kalibratie van de CP lijn uitgevoerd worden?

Er zijn meerdere redenen voor een CP line-kalibratie. De belangrijkste zijn de volgende:

- Het EV is aangesloten aan het EVCS via de laadkabel maar rapporteert nog steeds een afgesloten status
- Bij het laden van het EV schakelt het EVCS frequent tussen de 'laden' en 'geladen' statussen
- Het EVCS start niet met laden na het aansluiten van de auto omdat het de juiste status na aansluiting niet kan detecteren

Hoe wordt een CP line-kalibratie uitgevoerd?

De CP-kalibratie kan uitgevoerd worden via de webinterface (instellingen → algemeen → lader → CP-kalibratie of via VictronConnect (instellingenpagina). De procedure gaat als volgt:

1. Druk op de kalibratieknop
2. Sluit het EV aan het EVCS aan en tik dan op volgende in VictronConnect
3. Druk op de 'Auto is aangesloten' knop om te bevestigen dat het EV inderdaad aangesloten is met het EVCS (of tik op volgende in VictronConnect)
4. Wacht tot het EVCS de berekening voltooid heeft
Als de kalibratie voltooid is, wordt een bericht weergegeven dat aangeeft dat de kalibratie geslaagd is

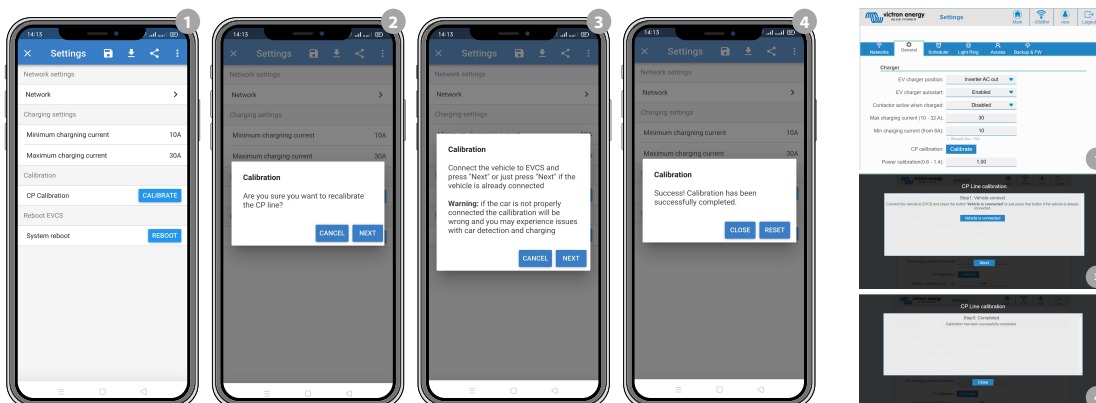

9.2. Veelgestelde vragen

9.2.1. V1: Hoe voorkom ik dat het EV Charging Station gebruikt wordt door niet-bevoegde personen?

Zorg ervoor dat autostart EV lader uitgeschakeld is in algemene instellingen. Dit voorkomt dat het EV Charging Station automatisch begint te laden als verbonden wordt met een EV.

Laden kan dan alleen gestart of gestopt worden via de web-interface, VRM-app widget, VRM-bedieningen en VictronConnect.

9.2.2. V2: Heeft het EV Charging Station RFID?

Nee. Raadpleeg V1 om te voorkomen dat het EV Charging Station gebruikt wordt door niet-bevoegde personen.

9.2.3. V3: De lichtring is 's nachts zeer vervelend voor mijn burens, hoe kan ik de lichtring uitschakelen?

De lichtring kan in het lichtringmenu volledig uitschakeld worden, de helderheid kan indien gewenst naar een lager niveau of naar 0 gewijzigd worden.

9.2.4. V4: Waarom wordt mijn EV niet herkend als ik de laadkabel verbind?

Probeer de CP-lijn te kalibreren (algemeen tabblad in de web-interface of in de VictronConnect-instellingen). Dit is soms nodig omdat de laadkabels een beetje kunnen verschillen. Aardimpedantie is ook belangrijk omdat alle metingen aan aarde (GND) gerelateerd zijn.

9.2.5. V5: Waarom verschijnt mijn EV Charging Station op meerdere GX-apparaten?

Als er meerdere GX-apparaten op hetzelfde lokale netwerk zijn, activeer dan de IP-adres witte lijst in het algemeen tabblad van de web-interface en voeg dan alleen het IP-adres van het GX-apparaat toe waarmee het EVCS bestuurd wordt aan de witte lijst toe. Verwijder, als dit uitgevoerd is, het EVCS van de andere GX-apparaten.

9.2.6. V6: Hoeveel PV-vermogen heb ik minstens nodig om het EV te laden in automatische modus?

De minimale stroom voor het laden van een EV is 6 A@230 V. Er is daarom meer nodig dan 1.3 kW.

In bepaalde omstandigheden kan dit niet voldoende zijn, b.v. als er nog steeds tegelijkertijd AC-belastingen zijn. Laden vindt alleen plaats als er voldoende overtollig PV-vermogen is, wat als volgt berekend wordt:

Overtollig PV-vermogen = Totale PV-productie - AC-belastingen (zonder EV verbruik) = 1380 W (230 V x 6A)

Let op dat er EV's zijn die een zelfs hogere minimale laadstroom vereisen, bv. de Renault Zoe; 10 A, dat verder het minimaal vereiste PV-vermogen verhoogt.

9.2.7. V7: Is het mogelijk meerdere EV Charging Stations te bedienen in één systeem?

Ja, dit is mogelijk. Het beschikbare vermogen wordt dan tussen hen gedeeld.

9.2.8. V8: De EV is volledig geladen, maar het EVCS wisselt nog steeds af tussen een start met laden en stop met laden, waarom?

De reden is meest waarschijnlijk dat het EVCS het 'geladen' signaal, komende van het EV, niet juist decodeert. Voer de [CP-lijn-kalibratie uit \[29\]](#) om het probleem op te lossen.

9.2.9. V9: Ik blijf een GX-apparaat communicatiefout ontvangen! De minimum laadtoestand kan niet gecontroleerd worden. Wat is de reden hiervoor?

GX device communication error! Minimal SOC can't be checked.

Deze foutmelding duidt aan dat het EVCS de laadtoestand van het GX-apparaat niet kan lezen omdat er een communicatieprobleem is, zelfs als de communicatie met het GX-apparaat ingeschakeld is in het EVCS-webinterface.

Om het probleem op te lossen, zorg ervoor, dat het IP-adres, gespecificeerd in de algemene instellingen van de webinterface overeenkomt met dat van het GX-apparaat. Gebruik de Zoek-functie om EVCS toe te laten het juiste IP-adres af te leiden van VRM Portal-ID - raadpleeg, voor meer details, het [EV Charging Station instelling \[16\]](#) hoofdstuk. Zorg er ook voor dat [Modbus TCP ingeschakeld is \[22\]](#) in het GX-apparaat zelf.

9.2.10. V10: Is een GX-apparaat in het systeem absoluut noodzakelijk?

Dit hangt af van de bedieningsmodus.

Voor automatische modus is communicatie tussen een GX-apparaat en het EVCS vereist. Voor handmatige en geplande modus, een GX-apparaat kan geïnstalleerd worden, maar het hoeft niet.

9.2.11. V11: Ik zou graag het EVCS besturen via Modbus TCP. Is dit mogelijk en zo ja, hoe?

Ja, dit is mogelijk. Modbus TCP biedt een veel grotere mate van flexibiliteit en controle en biedt toegang tot een breder scala aan instellingen dan wat in de handleiding wordt beschreven of beschikbaar is via de normale gebruikersinterfaces.



Houd er rekening mee dat wijzigingen in de instellingen via Modbus TCP elke ondersteuning ongeldig maken.

De aanbevolen methode voor ondersteuning bij Modbus TCP vragen is om het [Modifications sectie op de Victron Community](#) te gebruiken. De Community -> Modifications wordt regelmatig door veel personen bezocht die Modbus TCP en andere methodes van integreren met Victron producten gebruiken.

De EVCS Modbus TCP-registratielijst kan gedownload worden van de [productpagina](#) in de downloadruimte.

9.3. EVCS mededeling, waarschuwing, alarm en foutcodes

De onderstaande tabel vermeldt alle mogelijke waarschuwingen, alarmen en foutcodes die weergegeven worden in VictronConnect, een GX-apparaat of de webinterface, die gebruikt kunnen worden voor snelle diagnose en hulp bij probleemoplossing.

Fouten

VictronConnect-code	GX-apparaatcode	Algemene code	Bericht	Instructies/ Opmerkingen
E-01	#01	01	AARDE niet aanwezig	Verschijnt als het EVCS ontbrekende PE detecteert. Neem contact op met de installateur.
E-02	#02	02	Vast gesmolten contacten	Verschijnt als het EVCS vastgesmolten contacten van vermogensrelais detecteert. Neem contact op met de installateur.
E-03	#03	03	CP-ingang kortsluiting	Verschijnt als het EVCS een kortgesloten CP-ingang ontdekt Neem contact op met de installateur.
E-04	#04	04	Reststroom	Verschijnt als het EVCS reststroom detecteert. Neem contact op met de installateur.
E-05	#05	05	Te hoge temperatuur	Verschijnt als het EVCS oververhitting detecteert. Verwijder EVCS van rechtstreeks zonlicht of neem contact op met de installateur.

Waarschuwingen

VictronConnect-code	GX-apparaatcode	Algemene code	Bericht	Instructies/ Opmerkingen
W-101	#101	101	Initiële installatie niet voltooid	Verschijnt als de initiële installatie niet beëindigd is. Voer initiële installatie uit.

VictronConnect-code	GX-apparaatcode	Algemene code	Bericht	Instructies/ Opmerkingen
W-102	#102	102	EVCS extern geblokkeerd door de netbeheerder	Verschijnt als het EVCS extern gesloten wordt door de netbeheerder. Neem contact op met de netbeheerder.
W-103	#103	103	EVCS hoge temperatuur gedetecteerd	Verschijnt als er een hoge temperatuur gedetecteerd wordt in de EVCS-behuizing, maar de temperatuur nog niet kritiek is om het laden te stoppen. Verwijder EVCS van rechtstreeks zonlicht of neem contact op met de installateur.
W-104	#104	104	GX-communicatiewaarschuwing	Verschijnt als de communicatie met GX ingeschakeld is maar niet aanwezig is. Controleer IP-adres GX-apparaat en ID-configuratie VRM-portaal.
W-105	#105	105	Overbelasting gedetecteerd	Verschijnt als het EVCS overbelasting detecteert.
W-106	#106	106	Te hoge belasting actief	Verschijnt als het EVCS te hoge belasting detecteert en actief is.
W-107	#107	107	Geplande modus niet gelukt - tijdsync. probleem	Verschijnt als het EVCS de lokale datum/tijd niet kan synchroniseren en de gebruiker overschakelt naar geplande modus.

Mededelingen

VictronConnect-code	GX-apparaatcode	Algemene code	Bericht	Instructies/ Opmerkingen
N-301	#301	301	Auto-modus niet beschikbaar	Verschijnt bij een poging om Auto-modus in te stellen maar GX-communicatie uitgeschakeld is. Schakel communicatie met GX-apparaat in.
N-302	#302	302	Geplande modus niet ingesteld	Verschijnt bij een poging om geplande modus in te stellen maar de planner nog niet ingesteld is. Voeg instelling toe voor geplande modus.

VictronConnect-code	GX-apparaatcode	Algemene code	Bericht	Instructies/ Opmerkingen
N-303	#303	303	Auto afgekoppeld - kan niet starten met laden	Verschijnt als de 'Start' toets ingedrukt wordt maar de auto niet verbonden is met het EVCS. Sluit de auto aan.
N-304	#304	304	Lader fout	Verschijnt als de 'Start' toets ingedrukt wordt maar het EVCS een foutmelding geeft. Controleer foutmeldingen en los ze op, neem contact op met de installateur.
N-305	#305	305	Initiële installatie niet voltooid	Verschijnt als de 'Start' toets ingedrukt wordt maar de initiële opstartprocedure van het EVCS nog niet beëindigd is. Voer initiële installatie uit.
N-306	#306	306	Laden start in overeenstemming met instellingen plannen	Verschijnt als de 'Start' toets ingedrukt wordt maar het EVCS in geplande modus staat. Wijzig modus naar 'Handmatig' als je het laden wil besturen.
N-307	#307	307	Te hoge belasting actief - kan laden niet starten	Verschijnt als de 'Start' toets wordt ingedrukt maar te hoge belasting wordt gedetecteerd.

10. Onderhoud

Het EV Charging Station NS vereist geen bijzonder onderhoud.

11. Technische specificatie

EV Charging Station NS	
Bereik ingangsspanning (VAC)	170 – 265 VAC 50 Hz
Nominale laadstroom	32 A / fase
Nominaal vermogen	22 kW
Uitgangsstroombereik	6 – 32 A
WiFi-normen	802.11 b/g/n (alleen 2,4 GHz)
Eigen verbruik	15 mA @ 230 V
Instelbare max. stroom	10-32 A
Instelbare min. stroom	Van 6 A tot 1 A onder max. waarde
Connectortype	IEC 62196 Type 2
ALGEMEEN	
Afsluitmogelijkheden	Afhankelijk van het beschikbare ingangsvermogen en de doorsnede van de kabel - max. 40 A
Instelbare prijs/kWh berekening (EUR)	Standaard instelling: 0,13 (instelbaar)
Type bediening	Webpagina, GX-apparaat via Modbus TCP, VictronConnect via Bluetooth
Licht Ring	55 instelbare lichteffecten beschikbaar
Bescherming	Externe aardlekschakelaar is vereist
Bedrijfstemperatuur	-25 °C tot + 50 °C
Opslagtemperatuur	-40 °C tot +80 °C
Vochtigheid	95 %, niet-condenserend
Datacommunicatie	Modbus TCP over WiFi, Bluetooth
BEHUIZING	
Kleur van de behuizing	Lichtblauw (RAL 5012), Traffic zwart (RAL 9017), Traffic wit (RAL 9016)
Stroomaansluitingen	6-10 mm ² / AWG 10-8
Beschermingscategorie	IP44
Ventilatie	niet vereist
Gewicht	3 kg
Afmetingen (h x b x d)	372 x 292 x 122 mm
NORMEN	
Veiligheid	IEC 61851-1, IEC 61851-22 Detectie voor vastgesmolten relaiscontact Detectie voor ontbrekende beschermingsgeleider Detectie voor ontbrekende aarding Detectie voor kortgesloten CP

12. Bijlage

12.1. Afmetingen

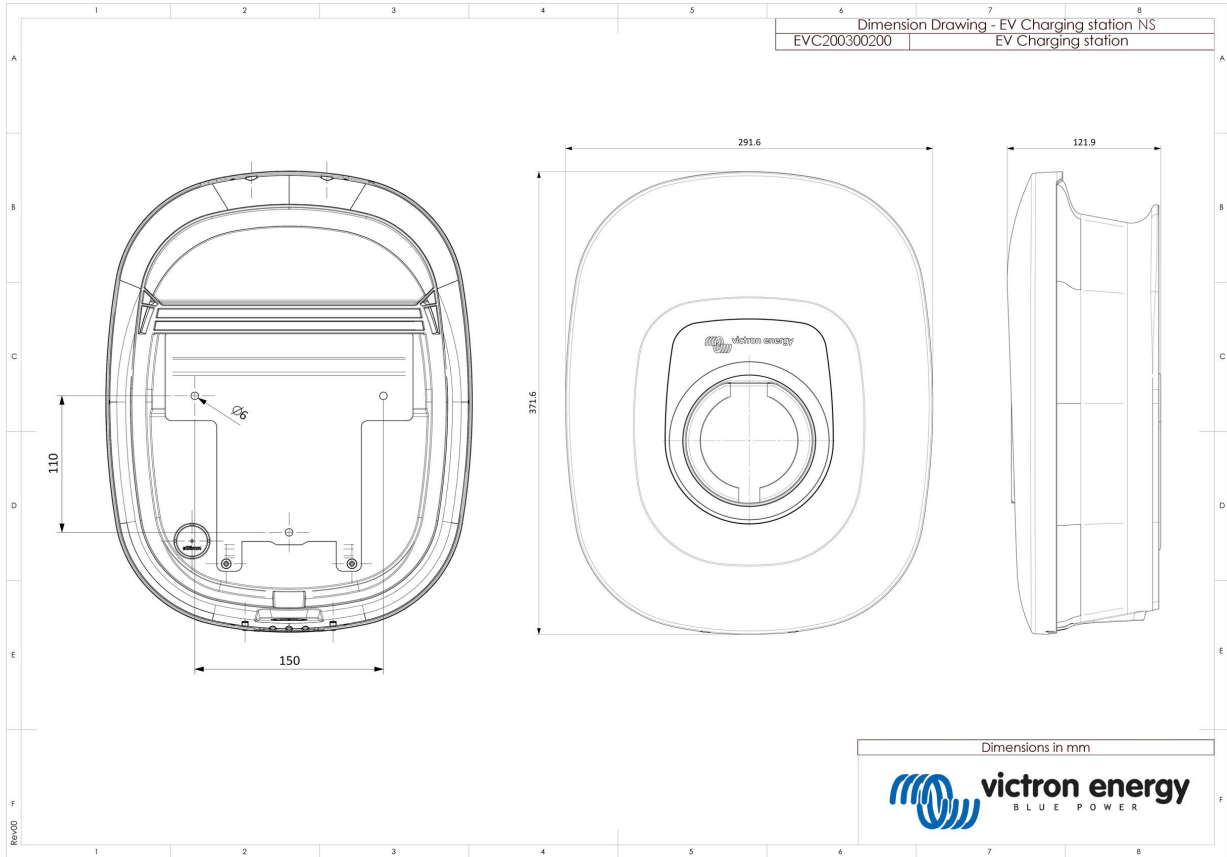

12.2. Boorsjabloon

